

バネツボセット / 上下兼用ツボ / 防滴下ツボ

SUS-815SET-L

- 材 質：バネツボ：ステンレス
ロッド棒：鉄（キャップは樹脂製）
- 仕 上：バネツボ：ヘアライン
ロッド棒：ジंकロメート（キャップは黒色）
- セット品：SUS-815（バネツボ×1）
PLW-CP-LJM（ロッド棒×1）
- 注 記：L寸法をご指示下さい
バネツボ、ロッド棒はそれぞれ単品にて注文可能です
- 特 徴：バネツボのセンターは1mm偏芯してあるため、180°回転させることにより、引き寄せが可能です

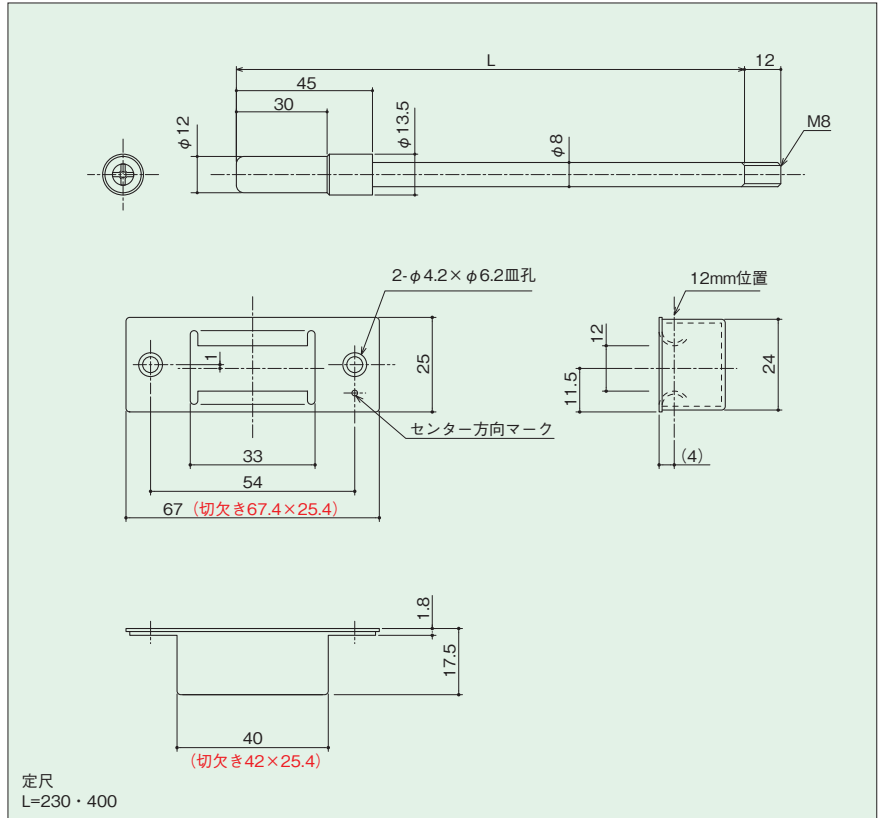

SUS-816/SUS-816B

- 材 質：ステンレス
- 仕 上：パレル研磨
- 注 記：適応板厚1.5~2.3mm迄
(SUS-816Bは1.5~2.0mm迄)
- 特 徴：ワンタッチ取付け（ビス不要）

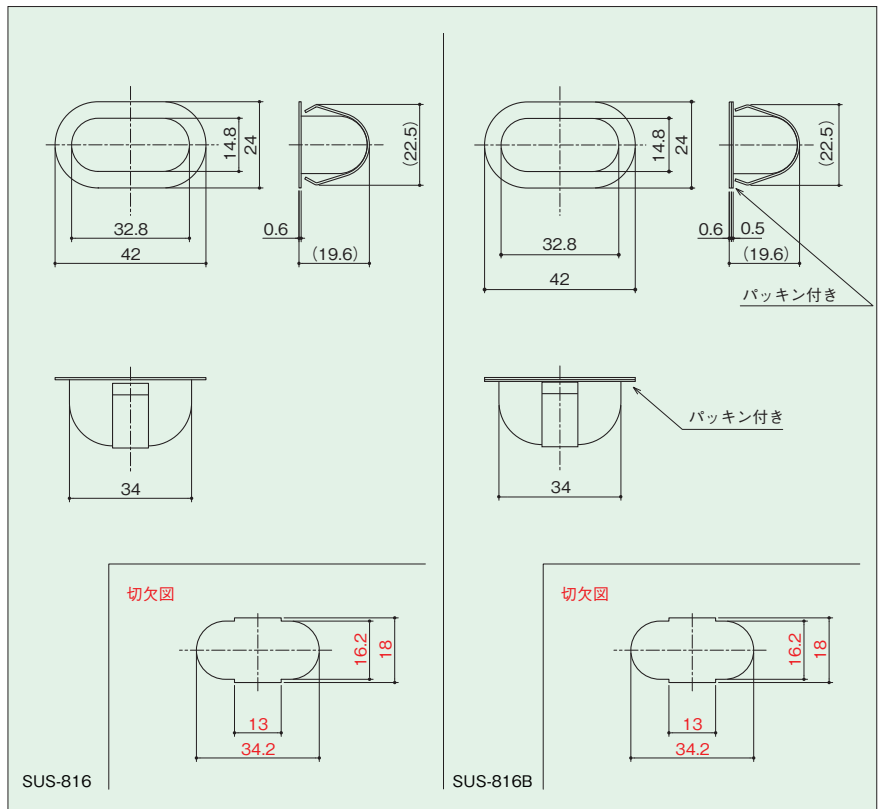

- ヒンジ
- フランス落し / 丸・角落し
- グレモンシリーズ
- ストッパー
- 点検口シリーズ
- 引付クロジックシステム / ひきどる
- エントランス
- ラバトリー
- 引手 / 補助錠
- 戸車
- その他の金物

下ツボ

SUS-810

- 材 質：ステンレス
- 仕 上：パレル研磨

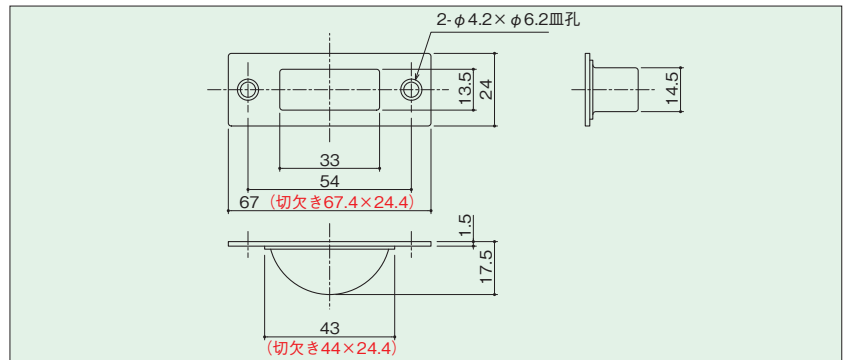

SUS-810SW

- 材 質：ステンレス
- 仕 上：パレル研磨
- 特 徴：一体絞り

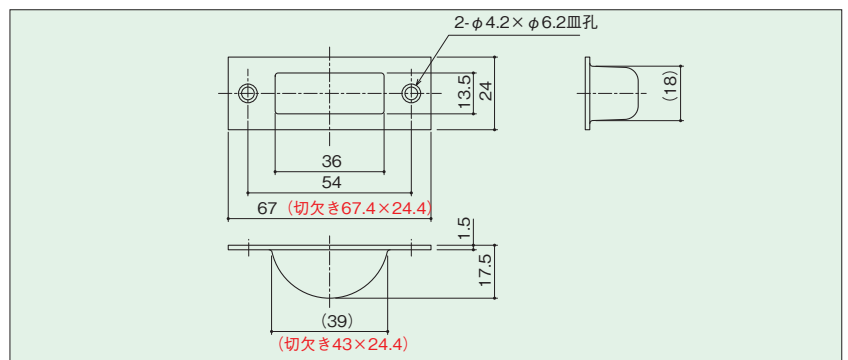

SUS-810A

- 材 質：ステンレス
- 仕 上：パレル研磨

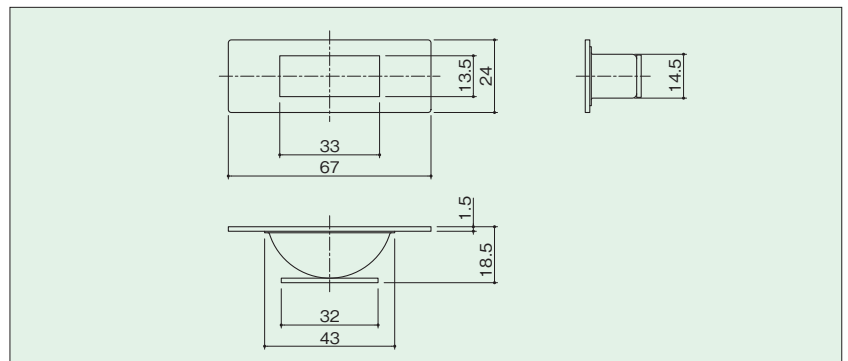

SUS-810ASW

- 材 質：ステンレス
- 仕 上：パレル研磨
- 特 徴：一体絞り

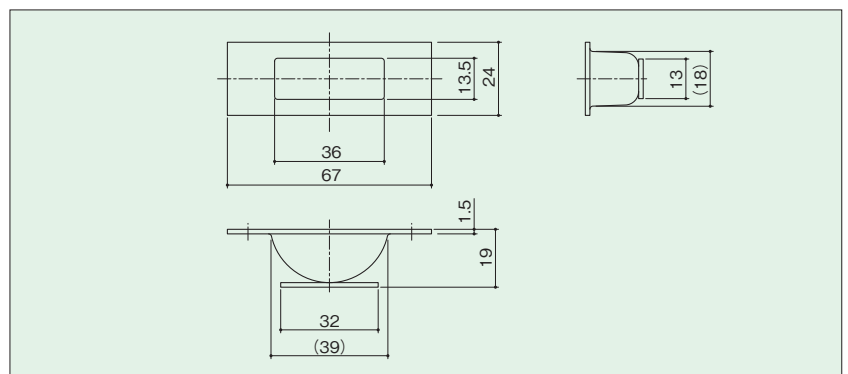

※掲載の仕様・外観は、予告なく変更する場合がございますのでご了承ください。
 ※掲載の写真は印刷の関係上、実際の色調と異なりますのでご了承ください。

ヒンジ

フランス落し
丸・角落し

グレモンシリーズ

ストッパー

点検口シリーズ

引手
びきどろ

エントランス

ラボトリー

引手
補助錠

戸車

その他の金物

下ツボ / 上ツボ

SUS-810C

- 材 質：ステンレス
- 仕 上：バレル研磨
- 特 徴：一体絞り

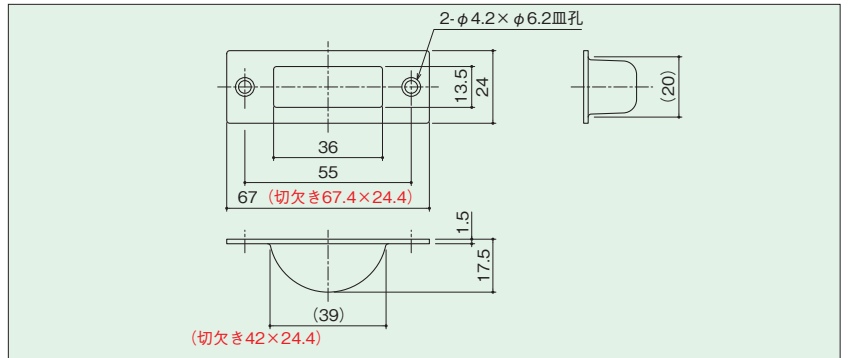

SUS-811

- 材 質：ステンレス
- 仕 上：バレル研磨
- 注 記：適応板厚1.5~2.0mm迄
- 特 徴：一体絞り
ワンタッチ取付け（ビス不要）

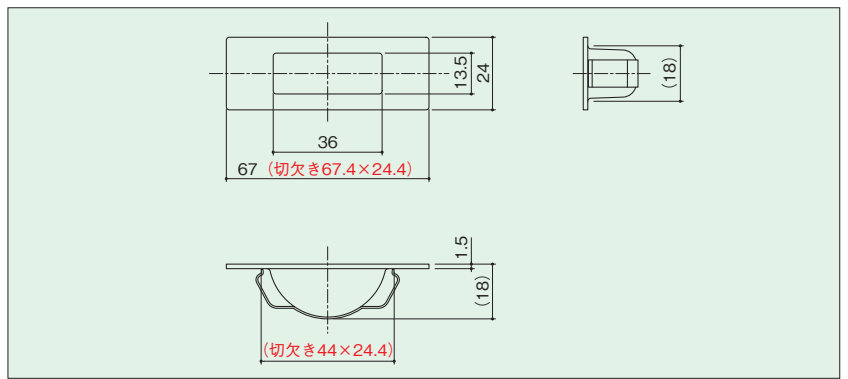

SUS-813

- 材 質：ステンレス
- 仕 上：バレル研磨

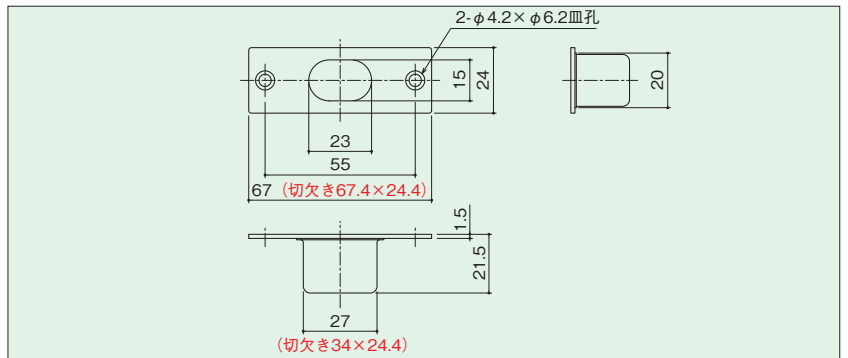

SUS-813SW

- 材 質：ステンレス
- 仕 上：バレル研磨
- 特 徴：一体絞り

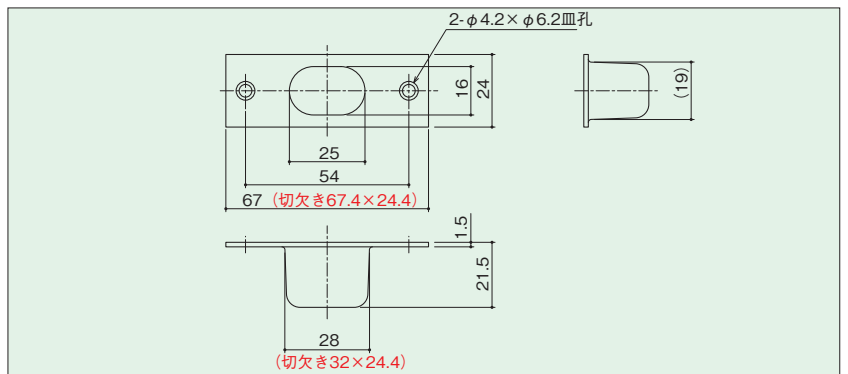

ヒンジ

フランス落し
丸・角落し

グレモンシリーズ

ストッパー

点検口シリーズ

引付
クロジゲンシステム
びきどろ

エントランス

ラバトリー

引手
補助錠

戸車

その他の金物

上ツボ

SUS-813C

- 材 質：ステンレス
- 仕 上：バレル研磨

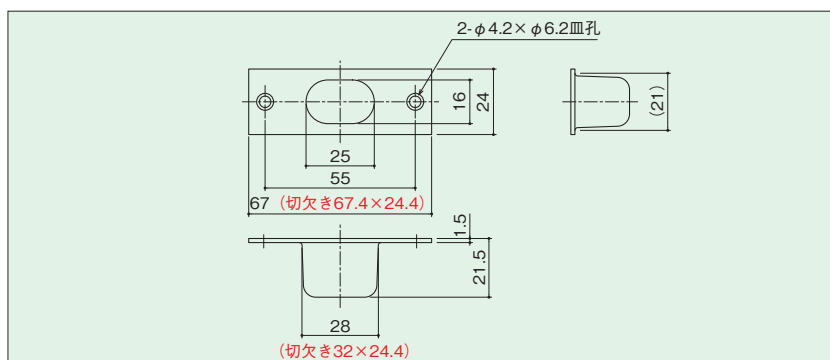

SUS-813P

- 材 質：ステンレス
- 仕 上：バレル研磨
- 特 徴：ツボ内部に樹脂部品を施すことにより
ロッド棒のガタツキを軽減
(PIP-L/PIP-LM使用時)

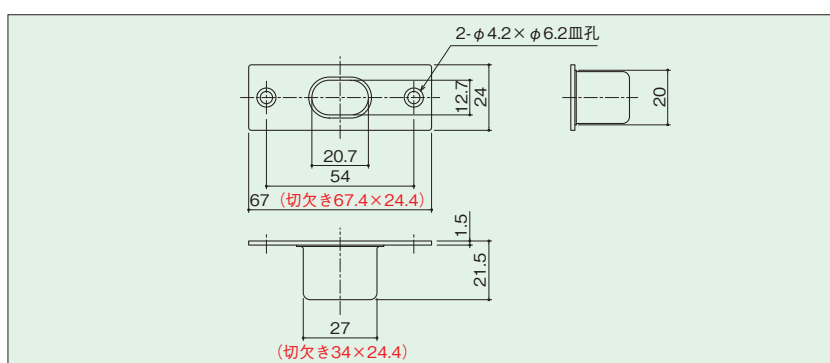

SUS-814

- 材 質：ステンレス
- 仕 上：バレル研磨
- 注 記：適応板厚1.5~2.0mm注

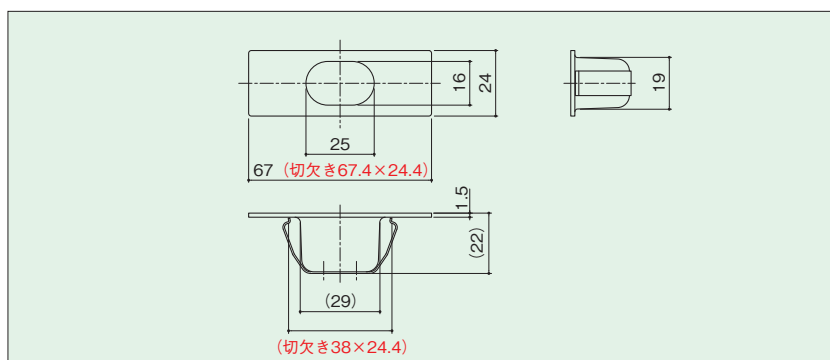

SUS-814GSW

- 材 質：ステンレス
- 仕 上：バレル研磨
- 注 記：適応板厚1.5~2.0mm注
- 特 徴：ツボ内部に樹脂部品を施すことにより
ロッド棒のガタツキを軽減
(PIP-L/PIP-LM使用時)

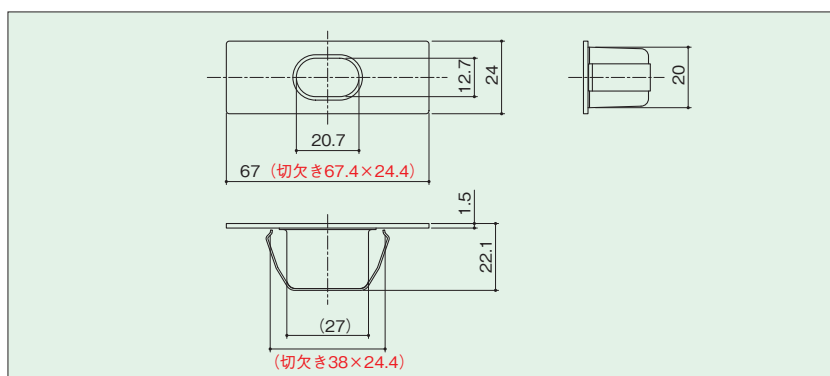

※掲載の仕様・外観は、予告なく変更する場合がございますのでご了承ください。
※掲載の写真は印刷の関係上、実際の色調と異なりますのでご了承ください。

ヒンジ
フランス落し
グレモンシリーズ
ストッパー
点検口シリーズ
引手/補助錠
戸車
その他の金物

上ツボ / 下ツボ

DC-850U

- 材 質：亜鉛ダイカスト
- 仕 上：サチライトクロム

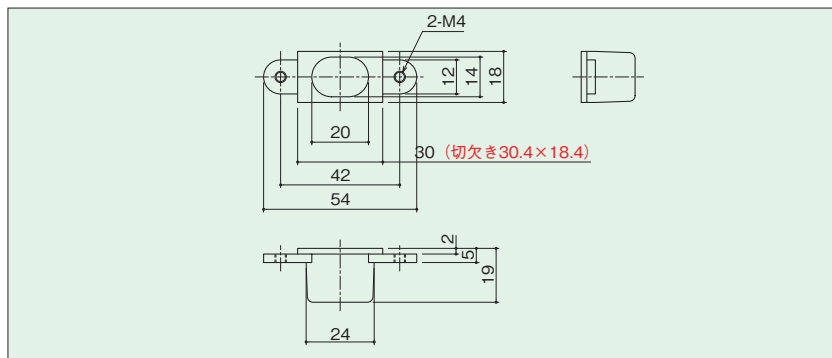

DC-850

- 材 質：亜鉛ダイカスト
- 仕 上：サチライトクロム
- 特 徴：傾斜付

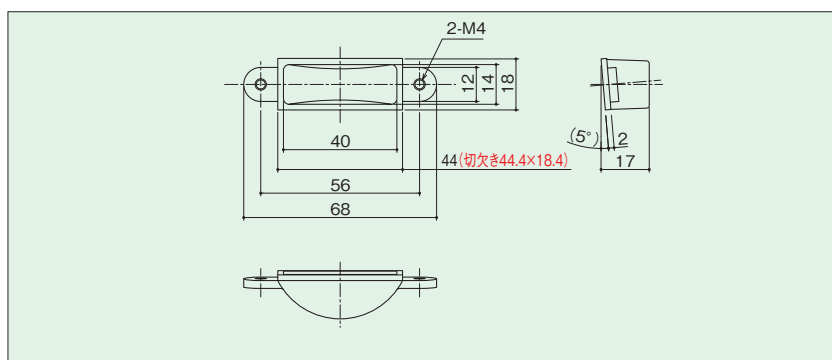

DC-851

- 材 質：亜鉛ダイカスト
- 仕 上：サチライトクロム

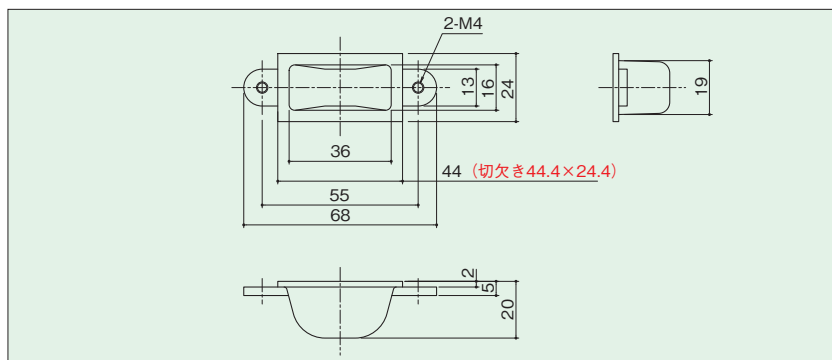

DC-855

- 材 質：亜鉛ダイカスト
- 仕 上：サチライトクロム

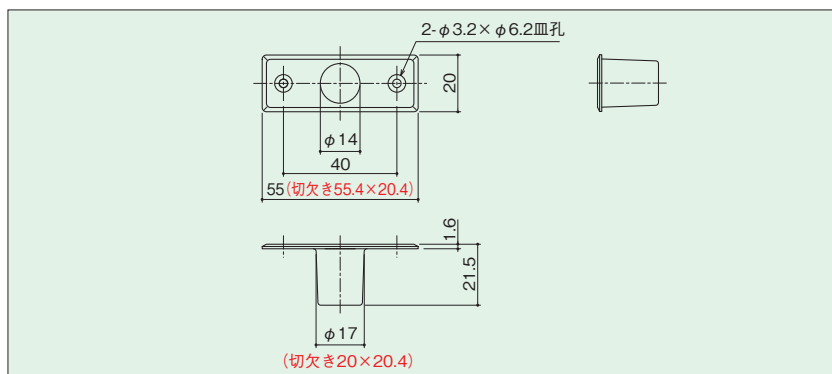

ヒンジ

フランス落し
丸・角落し

グレモンシリーズ

ストッパー

点検口シリーズ

引戸クロジゲンシステム
びきどあ

エントランス

ラバトリー

引手
補助錠

戸車

その他の金物