

# 自由丁番

## D08-101 シリーズ

- 材 質：表1 参照
- 仕 上：表1 参照
- 注 記：輸入品につき、在庫の有無をご確認ください  
品番をご指示ください(表1 参照)  
左右勝手無し  
(取扱商品)

- 特 徴
  - ガラス加工が簡単で、取り付けも簡単です
  - ゼロポジション(閉めた位置)が簡単に決められます
  - 手前と奥の両方向に開く自由丁番です。それぞれに 90°開きます
  - 自動閉止機能は約 20°から働き、扉が確実に閉めた位置で止まります
  - 固定プレートが、片側に出るタイプです
  - シールが使用できます。要問い合わせ
  - シャワーブースなどの水回りでご使用いただけます

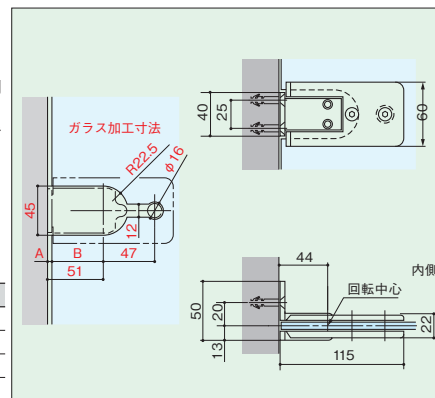

クリアランス A	B
3	48
4	47
5	46
6	45

品番	材質	仕上	適応ガラス厚	最大ガラス幅(W)	最大ガラス高さ(H)	最大ガラス質量
D08-101-101	アルミ合金	アルマイト仕上	8, 10	800	2000	40kg/ペア (2枚吊り)
D08-101-501	黄銅(真鍮)	クロームめっき				
D08-101-507	黄銅(真鍮)	サテッククロームめっき				



## D08-103 シリーズ

- 材 質：黄銅(真鍮)
- 仕 上：表1 参照
- 注 記：輸入品につき、在庫の有無をご確認ください  
品番をご指示ください(表1 参照)  
左右勝手無し  
(取扱商品)

- 特 徴
  - ガラス加工が簡単で、取り付けも簡単です
  - 180°平面タイプです
  - ゼロポジション(閉めた位置)が簡単に決められます
  - 手前と奥の両方向に開く自由丁番です。それぞれに 90°開きます
  - 自動閉止機能は約 20°から働き、扉が確実に閉めた位置で止まります
  - シールが使用できます。要問い合わせ
  - シャワーブースなどの水回りでご使用いただけます

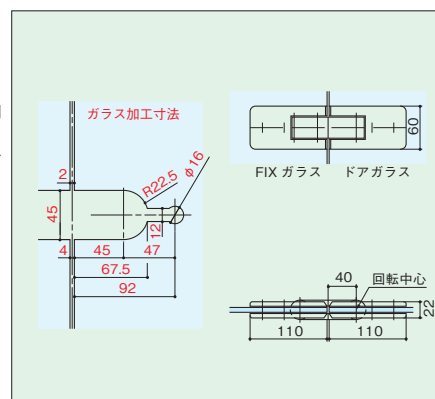

品番	仕上	適応ガラス厚	最大ガラス幅(W)	最大ガラス高さ(H)	最大ガラス質量
D08-103-501	クロームめっき	8, 10	800	2000	40kg/ペア (2枚吊り)
D08-103-507	サテッククロームめっき				



## D08-112 シリーズ

- 材 質：表1 参照
- 仕 上：表1 参照
- 注 記：輸入品につき、在庫の有無をご確認ください  
品番をご指示ください(表1 参照)  
左右勝手無し  
(取扱商品)

- 特 徴
  - ガラス加工が簡単で、取り付けも簡単です
  - ゼロポジション(閉めた位置)が簡単に決められます
  - 手前と奥の両方向に開く自由丁番です。それぞれに 90°開きます
  - 自動閉止機能は約 20°から働き、扉が確実に閉めた位置で止まります
  - 固定プレートが、両側に出るタイプです
  - エッジシールが使用できます。要問い合わせ
  - シャワーブースなどの水回りでご使用いただけます

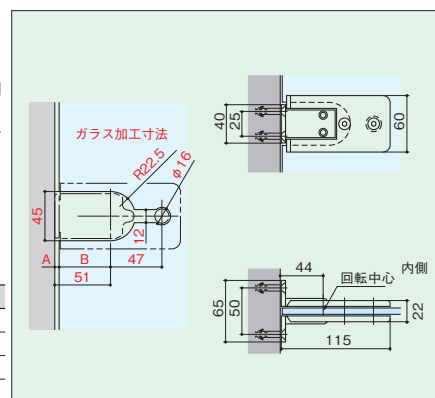

クリアランス A	B
3	48
4	47
5	46
6	45

品番	材質	仕上	適応ガラス厚	最大ガラス幅(W)	最大ガラス高さ(H)	最大ガラス質量
D08-112-101	アルミ合金	アルマイト仕上	8, 10	800	2000	40kg/ペア (2枚吊り)
D08-112-501	黄銅(真鍮)	クロームめっき				
D08-112-507	黄銅(真鍮)	サテッククロームめっき				



※掲載の仕様・外観は、予告なく変更する場合がございますのでご了承ください。  
※掲載の写真は印刷の関係上、実際の色調と異なりますのでご了承ください。